



3  
YEAR

SATISFACTION  
GUARANTEE

model  
STRATA-JP

**HYBRID CIRCULATOR  
OWNER'S GUIDE**

ハイブリッドサーキュレーター  
取扱説明書

**READ AND SAVE  
THESE INSTRUCTIONS**

ご使用になる前に本書をよくお読  
みのうえ、正しくお使いください。  
また、大切に保管してください。

**vornado.jp**

We expect this  
product to be  
perfect.

If it is not, we  
will make it  
right.

vornado.jp  
0120-390-747  
info@vornado.jp

## CONTENTS

Important Instructions .....	4	Troubleshooting .....	14
Features .....	9	Warranty.....	15
Getting Started.....	10		
How To Use .....	11		
Remote Control.....	12		
Cleaning .....	13		

日本語 p. 16

# READ ALL INSTRUCTIONS BEFORE USING.

## IMPORTANT INSTRUCTIONS

This owner's guide and any additional inserts are considered part of the product. They contain important information about safety, use, and disposal. Before using the product, please familiarize yourself with all operating and safety instructions. Please keep all documents for future reference and pass these documents on, together with the product, to any future owner. Please refer to vornado.jp for the most current version of our owner's guide.

**The following Warning messages are throughout this owners guide:**

### DANGER

**Indicates a hazard with a HIGH level of risk which, if not avoided, will result in death or serious injury. Please pay special attention to any instructions given to avoid this threateningly dangerous risk.**

### WARNING

**Indicates a hazard with a MEDIUM level of risk which, if not avoided, could result in death, serious injury, minor or moderate injury or potential property damage.**

### IMPORTANT INSTRUCTIONS

Indicates additional information that will assist in the care of handling of the device.

**INTENDED USE:** This product is intended to circulate the air in indoor living spaces only. This product is intended for floor use only. This product is not intended for commercial or industrial use. The manufacturer assumes no responsibility for damage or injury due to unauthorized use or product modification. Failure to follow these directions will void the product warranty.

**WARNING** – When using electrical appliances, basic precautions should always be followed to reduce the risk of fire, electric shock and injury to persons,

including the following:

The following symbols indicate precautions that must be followed:

- ⊘ Indicates actions that **must not** be done.
- ❗ Indicates actions that **must** be done.

### WARNING

#### **Risk to Children and Other at Risk Groups of People.**

- ❗ This appliance can be used by children aged from 12 years and above. This appliance is not intended for use by persons (including children) with reduced physical, sensory or mental capabilities, or lack of experience and knowledge, unless they have been given supervision or instruction concerning use of the appliance by a person responsible for their safety. Children should be supervised to ensure that they do not play with the appliance.
- ⊘ Children shall not play with the appliance.
- ⊘ Cleaning and user maintenance shall not be made by children without supervision.

- ⊘ This product and its packaging material are not toys and should be kept out of reach of children.

### WARNING

#### **Risk from Unintended Use and Handling. Please take care to follow these guidelines to avoid risks to people or property.**

- ⊘ **Do Not** use this product outdoors or directly exposed to weather.
- ⊘ **Do Not** use this device if condensation is present. If the product is brought in from the cold to a warm area (e. g., during transport), condensation can occur within the unit. Let the device reach room temperature, before using it.
- ⊘ **Do Not** use this product on wet surfaces. Do not use this product in a bathtub, shower or locate product where it may fall into a bathtub, laundry, swimming pool or other water container.
- ⊘ **Do Not** immerse this product in water or allow water to drip into the motor housing.
- ⊘ **Do Not** use near furnaces, fireplaces, stoves or other high-temperature heat sources.
- ⊘ **Do Not** position this product too close to draperies

or other loose fabrics as they may be drawn into the product, cutting off airflow and damaging the motor.

- ⊘ **Do Not** carry this product by the cord, or use the cord as a handle as it can damage internal wiring. Do not unplug product by pulling on cord or place the cord under strain. To unplug, grasp the plug, not the power cord.
- ⊘ **Do Not** run cord under carpeting. Do not cover cord with throw rugs, runners, or similar coverings.
- ⊘ **Do Not** route cord under furniture or appliances. Arrange cord away from traffic area and where it will not be tripped over. To avoid a tripping hazard, safely coil/store the power cord.
- ⊘ **Do Not** tamper with or modify this product in any way.
- ⊘ **Do Not** allow the power cord to come in contact with water or wet locations.
- ⊘ **Do Not** place power cord near heat sources, such as heaters or radiators.

⚠ **ELECTRICAL CONNECTION:** Only a proper 100V~50/60Hz AC outlet may be used to connect to public power supply.

## **DANGER**

### **Risk from Electrical Shock. Contact with wires or components that are under voltage could be potentially fatal!**

- ⊘ **Do Not** touch the product with wet or damp hands.
- ⊘ **Do Not** operate any product with a damaged cord or plug or after the product malfunctions, has been dropped or damaged in any manner. Discard product, or return to NF Imports for examination and/or repair in order to avoid a hazard.
- ⚠ If the supply cord is damaged, it must be replaced by NF Imports in order to avoid a hazard.
- ⊘ **Do Not** stretch the power cord or put the cord under strain.
- ⚠ Disconnect the fan from main power supply before removing the guard.
- ⊘ **Do Not** insert or allow foreign objects to enter any input or output opening as they may cause risk of electric shock or fire, or damage the product.
- ⚠ Turn off all controls before unplugging. Unplug from wall outlet if not in use for extended periods of time.

- ⊘ **Do Not** open appliance housing. Due to the risk of electrical shock, all servicing requests should be made with NF Imports. Only original replacement parts may be used.
- ⚠ For safety reasons, always unplug the unit in the event of a thunderstorm.

## **WARNING**

### **Risk from Improper Installation: Follow all instructions to avoid personal injury and property damage.**

- ⚠ Ensure that wall power outlet is easily accessible so unit can be disconnected during an emergency.
- ⊘ To reduce the risk of fire or electrical shock, do not use this product with any external (solid state) speed control device.
- ⊘ To reduce the risk of fire or electric shock and injury to persons, do not use in a window.

**WARNING: Batteries may pose a choking hazard. Do not let children handle batteries.**

**BATTERY DISPOSAL:** Please dispose of batteries according to the local laws and regulations of your region, and while keeping them away from children. Some batteries may be recycled and accepted for disposal at your local recycling center. **DO NOT DISPOSE OF BATTERIES IN FIRE. BATTERIES MAY EXPLODE OR LEAK.** New and used batteries may cause injury. Keep new and used cells (or batteries) away from children.

 **WARNING: Chemical burn hazard. Keep batteries away from children.**

**WARNING: KEEP NEW AND USED BATTERIES AWAY FROM CHILDREN.** This product contains a lithium button/coin cell battery. If a new or used lithium button/coin cell battery is swallowed or enters the body, it can cause severe internal burns and can lead to death in as little as 2 hours. Always completely secure the battery compartment. If the battery compartment does not close securely, stop using the product, remove the batteries, and keep it away from children. If you think batteries might have been swallowed or placed inside any part of the

body, seek immediate medical attention.

## SAVE THESE INSTRUCTIONS

# FEATURES

### TOUCH-SENSITIVE CONTROLS

Simple controls with a sleek aesthetic.

### MULTIPLE SPEEDS

5 speed settings for every comfort level.

### ADJUSTABLE OSCILLATION

90° or 180° oscillating airflow.

### AIR OUTLET

Finger-friendly design.

### SILICONE FEET

Non-marking feet added for stability.



### METAL SIDE GRILLES

Remote can be magnetically stored.

### DC MOTOR

Quiet and energy efficient.

### REMOTE CONTROL

Convenience at your finger tips.  
*When not in use, remote can be magnetically stored on the metal side grilles or inside the air outlet at the top.*

# GETTING STARTED

BASE AND LEG ASSEMBLY *Screwdriver required.* 



BASE

LEGS (4)

BASE PLATE

1. Place unit horizontally on soft surface to avoid scratches.
2. Remove the base plate.
3. Insert a leg into the slot. Repeat until all four legs are inserted.  
*Legs are universal and can fit in any slot.*
4. Align base plate to bottom of unit. There is an alignment pin located on bottom of unit and an alignment recess on base plate. To ensure correct assembly, position base plate onto bottom of unit with pin and recess aligned.
5. Attach base plate using four screws provided (included in bag with this manual).

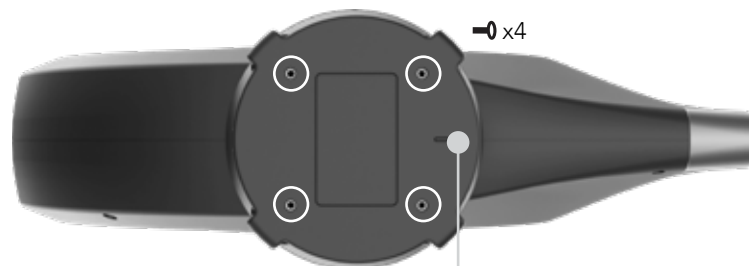





→ x4

ALIGNMENT PIN

 **WARNING** - Choking hazard. Keep small parts, like screws, away from children and pets.

# HOW TO USE

1. Touch  to power on/off. When unit is powered **ON**, the green LED will illuminate.
2. Select desired fan speed by pressing  to increase fan speed or  to decrease fan speed. Speeds are **Low, Medium Low, Medium, Medium High** and **High**.
3. Press  to turn **Oscillation** on/off. The default oscillation range is 90°. To activate 180° oscillation range, press and hold oscillation button for 3 seconds. The green LED will flash when oscillation angle has successfully been changed.

**Note:** After unit is unplugged and then plugged in again, the unit will oscillate until it locates its "default" position centered between the two front legs.

**Note:** When oscillation is turned off, the unit will not oscillate, even if the green LED flashes.

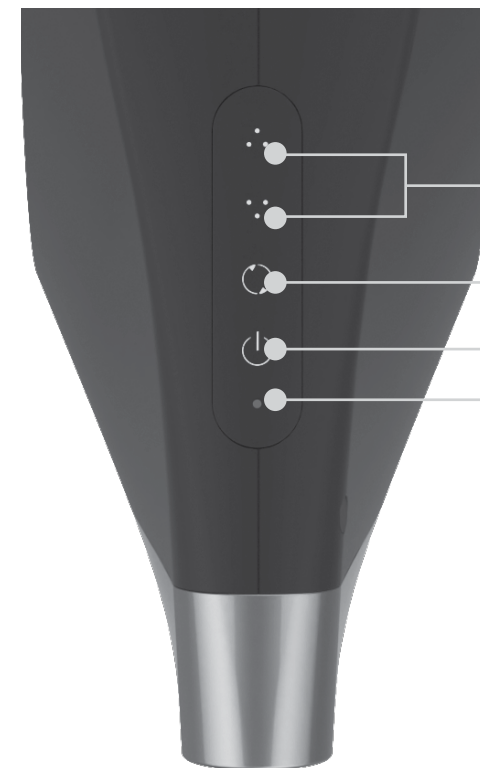

SPEED ADJUSTMENT  / 

OSCILLATION 

POWER ON/OFF 

GREEN LED LIGHT

# REMOTE CONTROL

## REMOTE FUNCTIONS

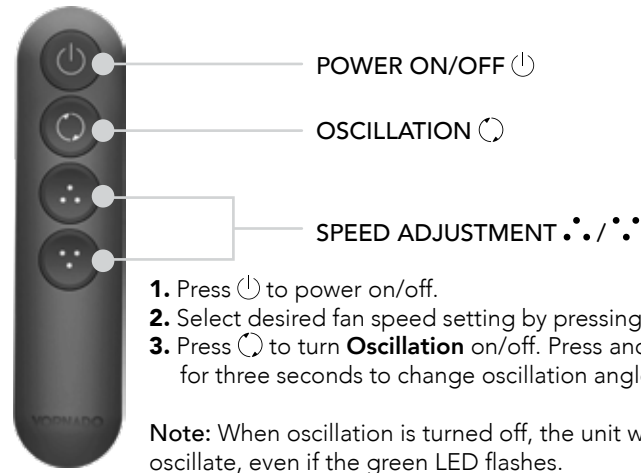

1. Press ⏻ to power on/off.
2. Select desired fan speed setting by pressing •• or ••.
3. Press ↻ to turn **Oscillation** on/off. Press and hold ↻ for three seconds to change oscillation angle to 180°.

**Note:** When oscillation is turned off, the unit will not oscillate, even if the green LED flashes.

## REMOTE SETUP

The remote that comes with your unit is paired and ready to use out of the box. If you need to pair a remote, follow these steps:

1. Plug the unit in, but do not press ⏻ to turn unit on.
2. Remove pull tab completely from the remote.
3. Press •• on the unit. The green LED will begin flashing.
4. Press and hold •• on remote for 3 seconds.
5. The green LED will stop flashing when remote has been successfully paired.

## BATTERY REPLACEMENT

Your remote includes (1) coin style 3V CR2032 battery. Battery comes pre-installed. Remove battery pull tab before first use. Pre-installed battery has a one-year life expectancy (dependent on use) after pull tab has been removed from remote.

1. For battery replacement, the remote requires one coin style 3V CR2032 battery. Always use the correct size and grade of battery for this product.
2. To replace battery, open battery door on the back side of the remote control (you will need to loosen the small screw on door using a #1 Phillips screwdriver). If necessary, clean the battery contacts and also those of the device prior to battery installation. Remove any plastic protection from the battery and place it in the remote with the + side facing out. Ensure the battery is installed correctly with regard to polarity. Replace the battery door and screw.

**Note:** Remove battery from the remote control when not in use for an extended period of time and always remove dead battery immediately and replace with fresh. Do not store dead battery in remote.

**⚠ WARNING:** This product contains a button battery. If swallowed, it could cause severe injury or death in just 2 hours. Seek medical attention immediately.

# CLEANING

Because your circulator moves a substantial amount of air, it will need regular cleaning.

**⚠ WARNING:** To reduce the risk of electrical shock and injury to persons, unplug the tower before cleaning.

1. Unplug unit before cleaning.
2. Use the brush attachment on your household vacuum cleaner to vacuum any accumulated dust off the tower.
3. Wipe down the entire tower with a soft cloth.

**Note:** Do not use gasoline, thinners, solvents or other chemicals for cleaning.

# TROUBLESHOOTING

## PROBLEM

## POSSIBLE CAUSE AND SOLUTION

Unit fails to power on.	Unit is not plugged in. Plug Power Cord into electrical outlet. Unit is damaged or in need of repair. Cease usage and unplug. Contact Consumer Service for assistance.
Unit is not producing sufficient amount of air.	Ensure unit is set to highest setting for maximum air circulation. Allow the unit to fully circulate the air throughout the room, this may take several minutes. Ensure all air inlets and outlet grille are unobstructed.
Remote Control is not working.	The battery is dead. Replace with new 3 volt CR2032 battery. Refer to REMOTE CONTROL - BATTERY REPLACEMENT (page 12) for instructions. Remote has not been successfully paired. Refer to REMOTE SETUP (page 12) for instructions.



# WARRANTY

We expect this product to be perfect. If you're not satisfied with this product, let us know.

### Warranty Terms and Conditions:

Please contact the retailer where purchased or contact the authorized importer before returning the product for a warranty claim. The product warranty will be honored on models that are being used in the country intended. See the silver rating label on the product to confirm the safety testing marks which identify the specific country of intended use. Please provide a copy of your receipt with the defective product when returning to the authorized location. Repairs performed after the warranty period, are subject to a charge.

The manufacturer assumes no responsibility for damage or injury caused by failure to follow these instructions, improper product

use or unauthorized product modification. Improper product use includes using an external device that alters or converts the voltage or frequency of electricity. Such use will invalidate the product warranty. The product will be considered modified if the rating label has been removed, thus making the warranty void.

Repair by an unauthorized service center or use of non-approved replacement parts is not recommended and any consequences will not be covered by support services or product warranties.

Shipping a Vornado product to a country not intended for use, will void all warranties.



Designed and engineered in Andover, KS

© 2023 Vornado Air LLC Andover, KS 67002 U.S. Specifications subject to change without notice. Vornado® is a trademark owned by Vornado Air LLC.



製品には万全を  
期しております。

万が一不具合  
がありましたら、  
下記へご連絡く  
ださい。

vornado.jp  
0120-390-747  
info@vornado.jp

## 目次

安全上のご注意 .....	18
特徴 .....	22
ご使用前に.....	23
操作方法 .....	24
リモコン.....	25
お手入れ方法.....	26
故障かな? .....	27
製品保証 .....	28

# ご使用前に必ずすべてお読みください。

## 安全上のご注意

本取扱説明書およびその他添付書類は、本製品の付属品であり、安全上のご注意、ご使用方法、処分方法などの重要事項が記載されています。本製品を安全に正しくご使用いただくために、ご使用前に必ずお読みください。また、これらの書類は大切に保管し、所有者が変わる際には本製品に添付してお渡しください。取扱説明書の最新版については、vornado.jpをご確認ください。

本取扱説明書では次のような注意事項を記載しています。

### ⚠ 危険

この欄は誤った取扱いをした際に、死亡や重傷を負う危険性の高い項目を示しています。危険防止のためこれらの警告は必ずお守りください。

### ⚠ 警告

この欄は誤った取扱いをした際に、死亡や重傷、傷害または物的損害を負う危険性が中程度ある項目を示しています。

### ⚠ 注意

この欄は本製品の取扱いに関する追加の情報を示しています。

使用目的: 本製品は一般家庭、オフィスなど屋内用です。業務用ではありません。この製品は床置き専用です。本取扱説明書に従わず、本製品を目的外の用途に使用された場合、または不当に製品を改造された場合に生じる損害または傷害について、メーカーは一切責任を負いません。またそのような場合、本製品に関する保証の適用外となります。

**警告-** 火災、感電、ケガなどを防止し、安全に正しくご使用いただくために、以下の注意事項を守ってください。

使用上お守りいただく内容を図記号で説明しています。

- ⓪ してはいけない内容を示しています。
- ❶ しなければならない内容を示しています。

### ⚠ 警告

子どもや不慣れな方への危険性:

- ❶ 本製品の対象年齢は12歳以上です。安全にご使用いただくために、身体的、知覚的、精神的なハンディキャップのある方(子どもを含む)や不慣れな方がご使用にな

る場合は、責任を持てる方の指導または監督のもとお使

- ⓪ お子様がお製品で遊ばないようにしてください。
- ⓪ 本製品のお手入れは、お子様だけで行わないでください。必ず責任を持てる方が付き添ってください。
- ⓪ 本製品および梱包材は玩具ではありません。お子様の手の届く場所に保管しないでください。

### ⚠ 警告

誤った取扱いをした場合に生じる危険性: 人的傷害および物的損害を負わないよう次の指示に従ってください。

- ⓪ 屋外や天候の影響を直接受ける環境では使用しないでください。
- ⓪ 結露が生じている場合には、本製品を使用しないでください。温度の低い環境から高い環境に移動させた場合(配送、運搬した場合)に本体内部に結露が生じることがありますので、本体が室温になってからご使用ください。
- ⓪ 本製品を濡れた場所で使用しないでください。浴室、または浴槽・洗濯機・プールなどの水に落ちる可能性のある場所では使用しないでください。
- ⓪ 本製品を水に浸けないでください。また、モーター部分に水が入らないように注意してください。
- ⓪ ヒーター・ストーブなどの暖房器具やコンロの熱が本製品に当たる場所で使用しないでください。

⓪ カーテンなどの布の近くで使用しないでください。本製品に布が巻き込まれて空気の流れが妨げられ、モーターが破損する恐れがあります。

⓪ 電源コードのみを持って本製品を移動させないでください。電源コードを引っ張ると芯線が破損する可能性があります。またプラグをコンセントから抜く際は、電源コードを持たず必ずプラグを持って抜いてください。

⓪ 電源コードは、絨毯の下を這わせたりラグなどの敷物で覆ったりしないでください。

⓪ 家具や家電機器など重いものを電源コードの上に載せないでください。電源コードにつまづくことがないように出入りの多い場所には設置しないでください。つまづかないように電源コードをまとめたり収納したりしてください。

⓪ 本製品の分解、修理、改造は一切行わないでください。

⓪ 電源コードを水や濡れた場所に触れさせないでください。

⓪ 電源コードを暖房器具の熱が当たる場所に置かないでください。

❶ **電源:** 必ず100V 50/60Hzのコンセントをご使用ください。

## ⚠ 危険

火災や感電の危険性: プラグをコンセントにつないでいる時に製品内部の銅線や部品を触ると、死亡する危険性があります!

- ⓪ 濡れた手で本製品を触らないでください。
- ⓪ 電源コードやプラグが破損した場合は、製品の使用を停止してください。製品が誤作動した場合、または落下や何らかの理由で破損した場合にも使用を停止してください。危険を避けるために、製品を廃棄するか、(株)エヌエフ貿易に点検および修理を依頼してください。
- ❶ 電源コードが破損している場合は、危険を避けるために、(株)エヌエフ貿易にコードの修理を依頼してください。
- ⓪ 電源コードを引っ張ったり押さえたりしないでください。
- ❶ カバーを取り外す前に、必ず製品のプラグをコンセントから抜いてください。
- ⓪ 本体の開口部に異物を入れないでください。火災や感電、また故障の原因になります。
- ❶ 電源コードはスイッチを切ってから抜いてください。また長期間使用しない場合は、プラグをコンセントから抜いてください。
- ⓪ 本体を絶対に開けないでください。感電の危険性があるため、修理はすべて(株)エヌエフ貿易に依頼してください。純正の交換部品のみ使用が可能です。

- ❶ 安全のため、雷雨時にはコンセントからプラグを抜いてください。

## ⚠ 警告

- 不適切な設置をした場合に生じる危険性: 人的傷害および物的損害を避けるため、すべての指示に従ってください。
- ❶ 必ず、非常時にすぐに電源プラグを抜くことのできる位置にあるコンセントを使用してください。
  - ⓪ 火災や感電の原因になりますので、後付けの速度調節器を使用しないでください。
  - ⓪ 火災や感電、ケガの原因になりますので、本製品を窓にはめ込まないでください。

**警告: 電池は誤飲・窒息の危険性があります。お子様に電池を触らせないでください。**

**電池の廃棄:** お子様が電池に触れることのないよう注意し、お住まいの自治体の法規に従って廃棄してください。電池の種類によってはリサイクルが可能で、電池の回収を行っている自治体もあります。電池を火に投じないでください。爆発したり液漏れしたりすることがあります。未使用の電池や使用済の電池で負傷をする場合があります。お子様が未使用や使用済の電池に触れないようにしてください。

- ⚠ **警告: 化学火傷の危険性があります。お子様に電池を触らせないでください。**  
**警告: お子様が未使用の電池や使用済の電池に触らないようにしてください。**本製品にはリチウムコイン電池を使用しています。未使用または使用済のリチウムコイン電池を飲み込んだり、電池が体内に入ってしまったりと、重篤な体内化学火傷を起こすことがあり、2時間ほどで死にいたることもあります。電池ケースは厳重に蓋を閉めてください。電池ケースの蓋が閉まらない場合には、製品の使用を中止し、電池を外してください。電池はお子様の手が届かない場所に保管してください。電池を飲み込んだ場合、または体内に入ってしまったと考えられる場合には、直ちに医師の診断を受けてください。

**取扱説明書は大切に保管してください。**

# 特徴

**タッチ操作パネル**  
すっきりと美しくシンプルな操作パネル

**風量設定**  
お好みに応じて選べる5段階の風量設定

**首振り**  
90°/180°の首振り幅を選択可能

**吹出口**  
指の入りにくいデザイン

**シリコン製の脚ゴム**  
設置表面に跡が残らず安定性があります



**金属製の吸気口カバー**  
リモコンの吸着が可能

**DCモーター**  
静かで省エネ

**リモコン**  
手元で簡単操作。使用しない時は、金属製の吸気口カバーや吹出口上部に磁気吸着が可能。



# ご使用前に

ベースと脚の組み立て方  ドライバーが必要です。

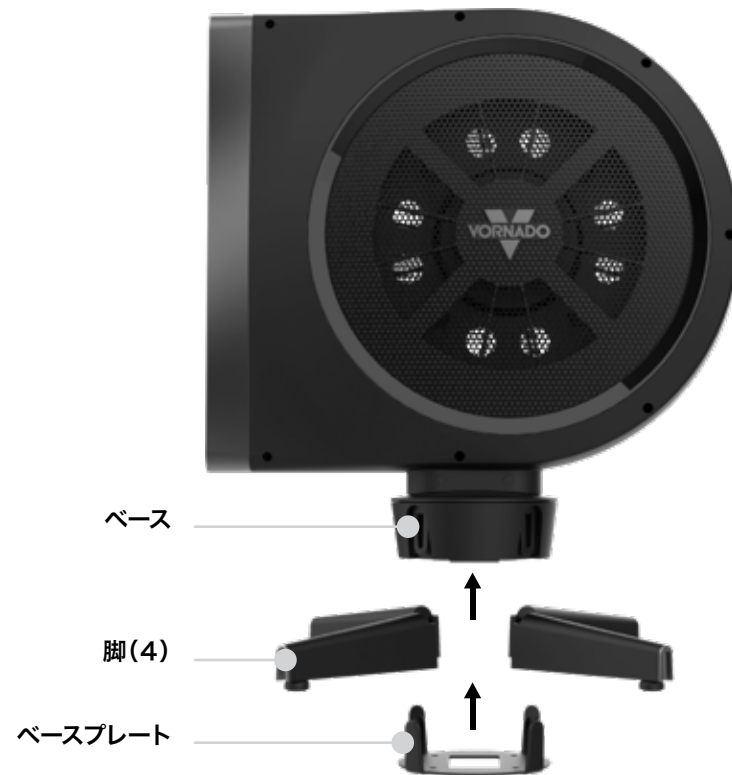

ベース

脚(4)

ベースプレート

1. 傷がつかないように表面が柔らかい場所に、本体を横に倒して置きます。
2. ベースプレートを本体から取り外します。
3. 脚をベースの溝に差し込みます。同様に4本の脚をすべて溝に差し込みます。脚はすべて同じ形で、どの溝にも差し込めます。
4. ベースプレートを本体の底に合わせます。本体の底には位置合わせの突起、ベースプレートには位置合わせの穴があります。突起と穴を合わせてベースプレートを本体の底に装着すると、正しい位置に組み立てられます。
5. ベースプレートを4本のネジで留めます(ネジは取扱説明書と同封されています)。

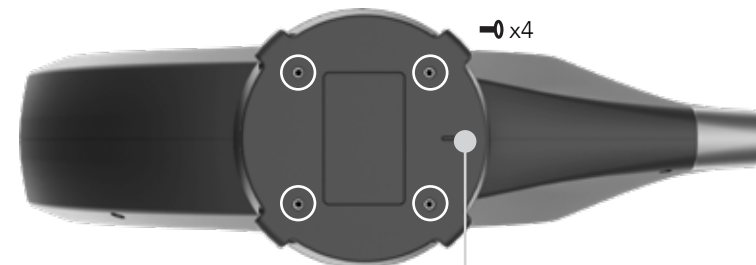

位置合わせの突起

**⚠警告:** 誤飲・窒息の危険性があります。お子様にネジのような小さい部品に触らせないでください。



# 操作方法

1. ① に触れて電源をオン・オフします。オンの時には緑色のLEDライトが点灯します。

2. お好みの風量設定を選びます。●●を押すと風量は大きくなり、●●を押すと風量は小さくなります。風量は、微風、弱、中、強、ターボの5段階です。

3. ② を短く1回押して、首振りオン・オフします。初期設定は首振り幅90°です。180°に変更するためには、ボタンを3秒間長押しします。首振り幅が変更されると、緑色のLEDライトが点滅します。

**注意:** プラグをコンセントから一旦抜いて再び差し込むと、電源をオンにしなくても、本体は首を振って初期設定の正面の位置まで戻ります。

**注意:** 首振りオフの時は、首振り幅変更のLEDライトが点滅しても、首は振りません。

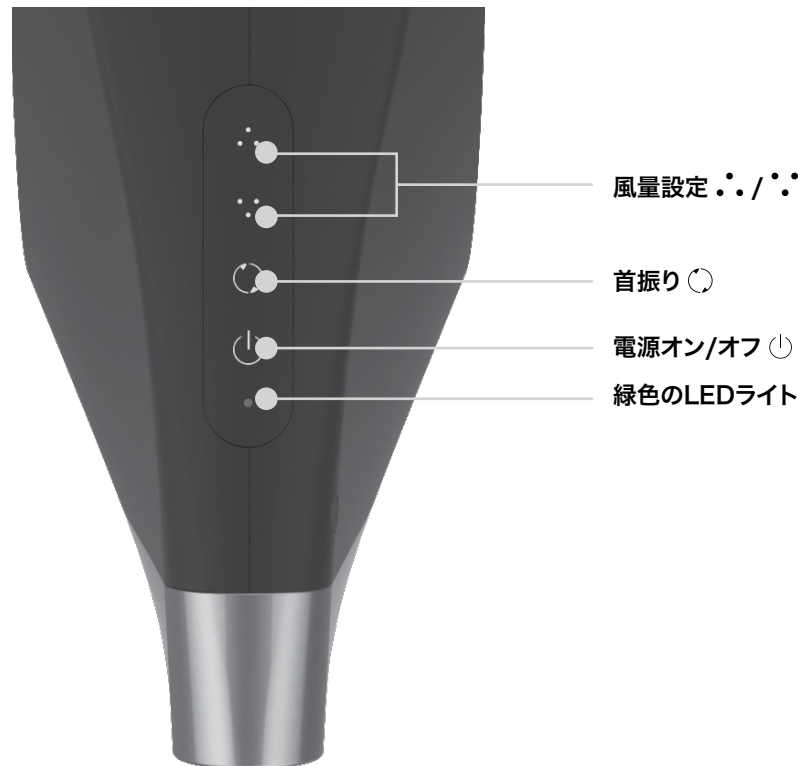

# リモコン

## リモコンの機能



## リモコンのセットアップ

リモコンはすぐに使用できるよう既にペアリングされていますが、ペアリングが必要な場合は以下の手順に従ってください。

1. 本体のプラグをコンセントに差し込んでください。但し、電源は入れないでください。
2. リモコンから絶縁シートを完全に引き抜いてください。
3. 本体の●●を押すと、緑色のLEDライトが点滅し始めます。
4. リモコンの●●を3秒間長押しします。
5. リモコンのペアリングが完了すると、本体のLEDライトの点滅が止まります。

## 電池の交換

リモコンには、CR2032(3V)のコイン電池1個がすでにセットされています。リモコンの使用を開始する際には、絶縁シートを引き抜いてください。付属している電池の寿命は、絶縁シートを引き抜いてから1年です(ただし、寿命は使用状況によります)。

1. 電池の交換には、CR2032(3V)のコイン電池が1個必要です。必ず、正しい種類・サイズの電池を使用してください。

2. 電池を交換するためには、リモコンの裏の電池ケースの蓋を開けてください(蓋の小さいネジを外すには0番のプラスドライバーが必要です)。必要に応じて、電池を入れる前に電池の設置面とリモコンの電池設置面の汚れを取り除いてください。電池のプラスチック包装を外し、+極を上に向けてリモコンに入れます。電極を間違えないようにしてください。電池ケースの蓋を元に戻してネジで留めます。

**注意:** 長期間リモコンを使用しない場合は、電池をリモコンから取り出してください。また、使用済の電池も直ちに取出し、新しいものと交換してください。使用済の電池をリモコンに入れたままにしないでください。

**警告:** この製品は、コイン電池を使用しています。誤飲すると2時間で重篤な負傷または死亡につながる危険性があります。直ちに医師の診断を受けてください。

# お手入れ方法

本製品は大量の空気を動かすため、定期的なお手入れが必要です。

**⚠ 警告：感電や負傷を防ぐため、お手入れの前に本体の電源を切り、プラグをコンセントから抜いてください。**

1. お手入れの前にプラグをコンセントから抜いてください。
2. 家庭用掃除機の付属ブラシを使用して、本体についているホコリを吸い取ります。
3. 柔らかい布で本体を拭いてください。

**注意：**お手入れの際にベンジン、シンナー、溶剤やその他洗浄用の化学薬品等を使用しないでください。

# 故障かな？

## トラブル

## 考えられる原因と解決方法

電源が入らない。	プラグが外れていませんか。プラグをコンセントに差し込んでください。  製品が破損し修理を要する場合は、直ちに使用を中止し、(株)エヌエフ貿易までご連絡ください。
風量が十分ではない	風量設定が最大になっていることを確かめてください。  室内全体の空気が循環するまでには数分かかる場合があります。  吸気口も吹出口もふさがれていないことを確かめてください。
リモコンが作動しません	電池が切れている可能性がありますので、新しい電池(CR2032(3V))と交換してください。P25リモコン「電池の交換」をご参照ください。  リモコンのペアリングができていない可能性があります。P25リモコン「リモコンのセットアップ」をご参照ください。



# 製品保証

製品には万全を期しておりますが、万が一不具合がありましたら以下の保証規約に基づき対応させていただきます。

## 保証規約

製品の修理をご希望の際には、必ず事前に販売業者あるいは代理店にお問い合わせください。

製品保証は、それぞれの国で販売されているモデルにのみ適用されます。製品の銘板にある安全法適合性検査マークを見て仕様対象国をご確認ください。修理を希望する際には、必ずご購入を証明できるレシート等を提出してください。保証期間終了後の修理につきましては有料となります。

本取扱説明書に記載のない使用または不当な修理や改造(変圧器の使用も含む)による故障や損傷については保証の適用外となり、メーカーは一切責任を負いません。故意に銘板を剥がしたとみられる場合にも、保証の適用外となります。

ボルネードエア―日本総代理店  
(株)エヌエフ貿易  
〒176-0024  
東京都練馬区中村3-38-8  
TEL: 0120-390-747  
www.vornado.jp

指定外の業者による修理や純正品以外の交換部品の使用は推奨しません。その結果により生じる不具合は、サポートサービスや製品保証の適用外となります。

本保証規約はその製品が販売されている国においてのみ有効です。



カンザス州アンドーバーで設計およびエンジニアリング

© 2023 Vornado Air LLC Andover, KS 67002 U.S. 仕様は予告なく変更される場合があります。Vornado®は、Vornado Air LLCが所有する商標です。





